

新提案の大型ブロック

ネオイーグルは、ブロック前面を5分勾配とした平行四辺形とし、滑動防止のため突起を設け作業性の向上を実現しました。



明度証明書 平均明度6.0
表面模様: 擬石プレーン

擬石模様採用

表面は擬石模様を採用し、ナチュラルな景観を創出します。

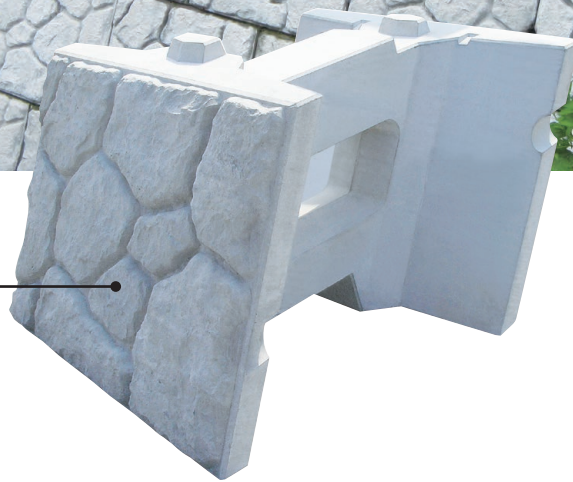

施工性・経済性向上

ネオイーグル根石(最下段専用ブロック)の使用により、施工性・経済性の向上につながります。

形状寸法・重量

■ネオイーグル根石

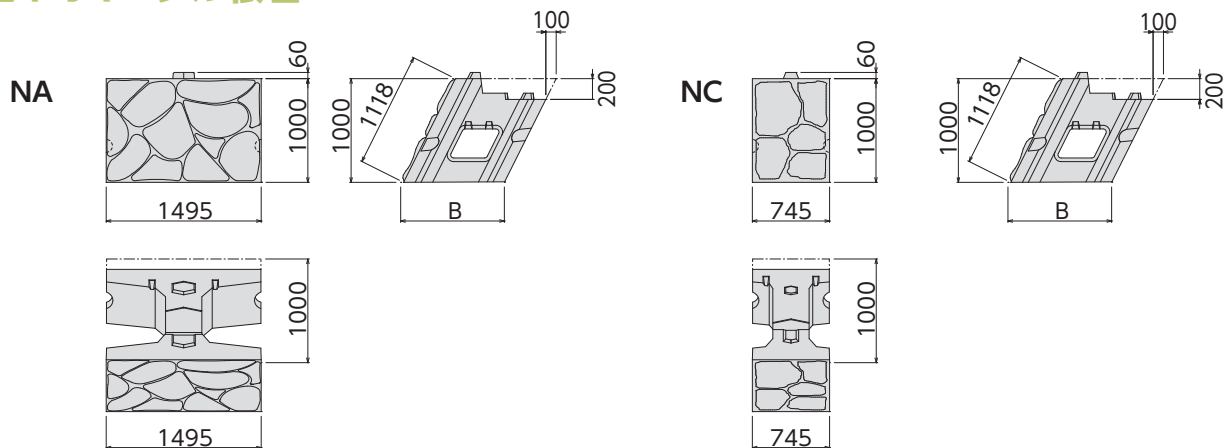

品名	呼び名	寸法 (mm)			中詰コンクリート		参考重量(kg)
		高さ H	幅 L	控長 B	(m ³ /m ²)	(m ³ /個)	
750タイプ	NA	1000	1500	750	0.240	0.403	1375
	NC		750		0.211	0.177	
1000タイプ	NA	1000	1500	1000	0.405	0.680	1428
	NC		750		0.331	0.278	
1250タイプ	NA	1000	1500	1250	0.556	0.932	1538
	NC		750		0.453	0.380	
1500タイプ	NA	1000	1500	1500	0.707	1.185	1645
	NC		750		0.576	0.483	

※表面化粧は擬石模様となります。

形状寸法・重量

■ネオイーグル本体

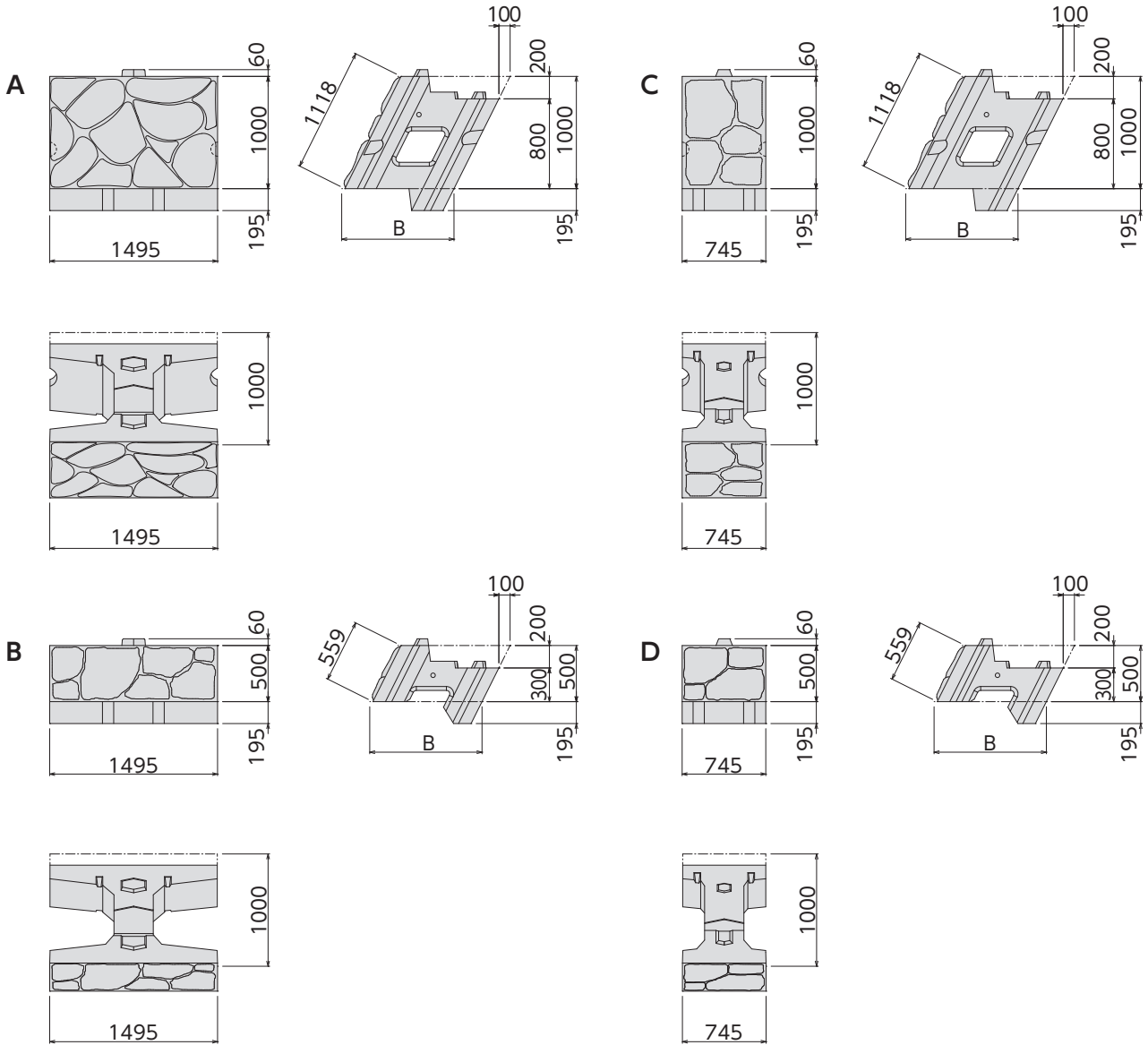

品名	呼び名	寸法 (mm)			中詰コンクリート		参考重量(kg)
		高さ H	幅 L	控長 B	(m^3/m^2)	($m^3/個$)	
750タイプ	A	1000	1500	750	0.279	0.468	1510
	B	500			0.284	0.238	747
	C	1000	750		0.242	0.203	828
	D	500			0.241	0.101	416
1000タイプ	A	1000	1500	1000	0.489	0.820	1563
	B	500			0.493	0.414	773
	C	1000	750		0.406	0.341	941
	D	500			0.415	0.174	462
1250タイプ	A	1000	1500	1250	0.685	1.148	1673
	B	500			0.691	0.580	822
	C	1000	750		0.573	0.481	1051
	D	500			0.589	0.247	510
1500タイプ	A	1000	1500	1500	0.880	1.476	1780
	B	500			0.890	0.747	870
	C	1000	750		0.741	0.622	1158
	D	500			0.761	0.319	559

※表面化粧は擬石模様となります。

斜壁

直壁

河川ブロック

地下貯留

ガードレール基礎

C/D側溝シリーズ

管渠型側溝

道路製品①

道路製品②

その他

ネオイグル

標準断面図

擁壁工指針(平成24年度版)対応

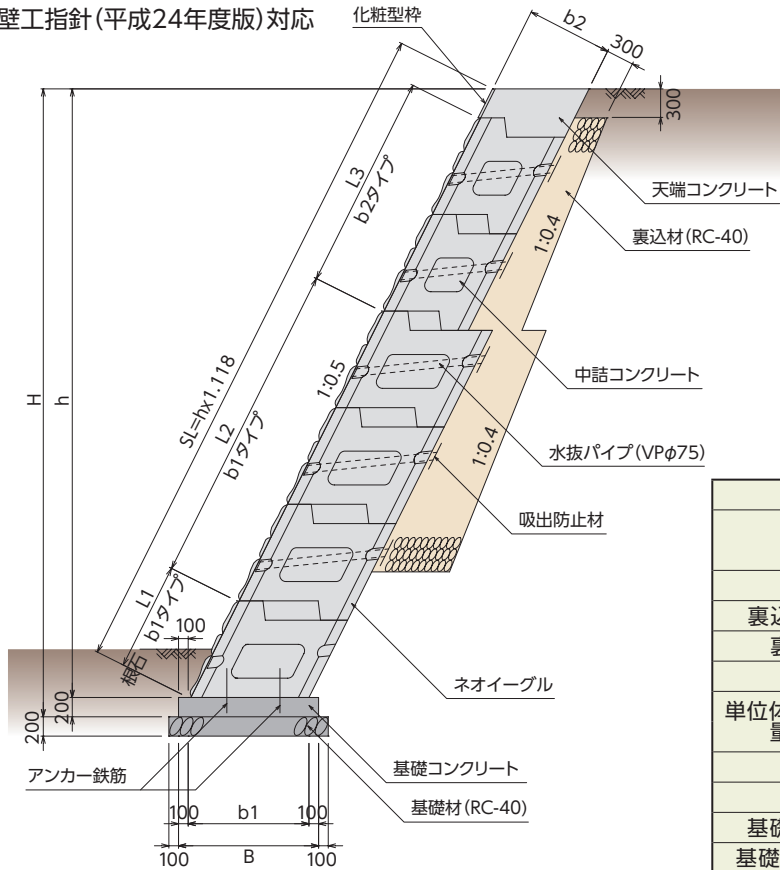

重要度		重要度2	
裏込土の種類		C1 礫質土	C2 砂質土
積み勾配		1:0.5	
裏込土の内部摩擦角		35°	30°
裏込土の粘着力		0kN/m ²	
設計水平震度		地震は考慮しない	
単位体積重量	裏込土	20kN/m ³	19kN/m ³
	コンクリート	23kN/m ³	
地表面形状		水平	
地表面荷重		10kN/m ²	
基礎地盤の摩擦係数		0.6	
基礎地盤の許容支持力		300kN/m ²	

標準断面一覧表

裏込土の種類	擁壁高 H(m)	基礎幅 B(m)	控タイプ別積み段数 (直高:m)							
			1根石	2	3	4	5	6	7	8
C1	5.0	0.95	750(1.0)	750(3.5)						
	5.5	0.95	750(1.0)	750(4.0)						
	6.0	0.95	750(1.0)	750(4.5)						
	6.5	1.20	1000(1.0)	1000(3.0)		750(2.0)				
	7.0	1.20	1000(1.0)	1000(4.0)				750(1.5)		
	7.5	1.20	1000(1.0)	1000(5.0)					750(1.0)	
	8.0	1.20	1000(1.0)	1000(6.0)						750(0.5)
C2			1根石	2	3	4	5	6	7	8
	5.0	1.20	1000(1.0)	1000(3.0)			750(1.0)			
	5.5	1.20	1000(1.0)	1000(4.0)						
	6.0	1.45	1250(1.0)	1250(3.0)			1000(1.5)			
	6.5	1.45	1250(1.0)	1250(4.0)				1000(1.0)		
	7.0	1.45	1250(1.0)	1250(5.5)						
	7.5	1.70	1500(1.0)	1500(3.0)			1250(3.0)			
8.0	1.70	1500(1.0)	1500(5.0)					1250(1.5)		

参考歩掛

10.0m²当り

名称	規格	単位	数量
世話役		人	0.093
ブロック工		人	0.186
特殊作業員		人	0.186
普通作業員		人	0.373
ホイールクレーン	油圧式25t吊	日	0.186
諸雑費		式	1.000 (労務費の4%)

※水抜きパイプ・吸出防止剤の設置手間を含みますが、材料代は含みません。

- 斜壁
- 直壁
- 河川ブロック
- 地下貯留
- ガードレール基礎
- CD側溝シリーズ
- 管渠型側溝
- 道路製品①
- 道路製品②
- その他

斜壁

直壁

河川ブロック

地下貯留

ガードレール基礎

CD側溝シリーズ

管渠型側溝

道路製品①

道路製品②

その他



桑名建設事務所：藤川災害 東員町



浪速国道事務所：第二阪和国道 岬町



紀南河川国道事務所：近畿自動車道紀勢線 田辺市



NEXCO西日本：草津ジャンクション 草津市



吉野土木事務所：
主要地方道高野天川線 天川村



南丹土木事務所：府道51号舞鶴和知線 京丹波町



滋賀県土地開発公社：
国道477号道路拡幅 竜王町



沼津河川国道事務所：天城北道路 伊豆市



NEXCO中日本：新東名高速道路 焼津市



浜松市役所：市道胡桃平線



浜松市役所：林道岩嶽線



御殿場市役所：市道7540号線



中津川市役所：中津78号線



和歌山県日高振興局：二級河川日高川 日高川町



静岡市役所：南アルプス公園線

✉お問い合わせはこちらから

弊社ホームページのお問い合わせフォームへジャンプします。