

イーグルベース

現場打ち基礎をプレキャスト化。 施工性の向上と工期短縮が実現。

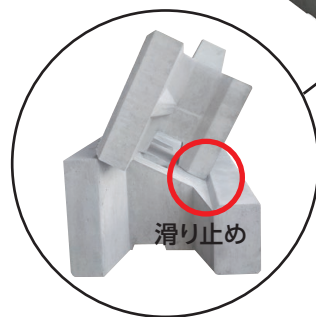

滑り止め

ブロック滑り止めの突起を後部に設けています。

作業効率アップ



型枠組み立てが不要です。



斜めのコテ均しが不要です。



デハーによる吊り上げが可能です。

工期短縮



連結作業が不要です。

イーグルデコII・20R

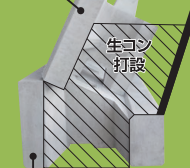

イーグルベース

イーグルデコII・20Rの場合、中詰めコンクリートと胴込コンクリートが同時打設可能です。

特 徴

■斜めのコテ均しが不要です。

■プレキャスト製品なので、形状が安定しており据付が容易です。

■ブロック滑り止めの突起を後部に設けております。

■湧水などがある場合でも現場打ちに比べ施工が容易です。

■型枠の組立・解体が不要なので工期短縮ができます。

形状寸法・重量



上面図

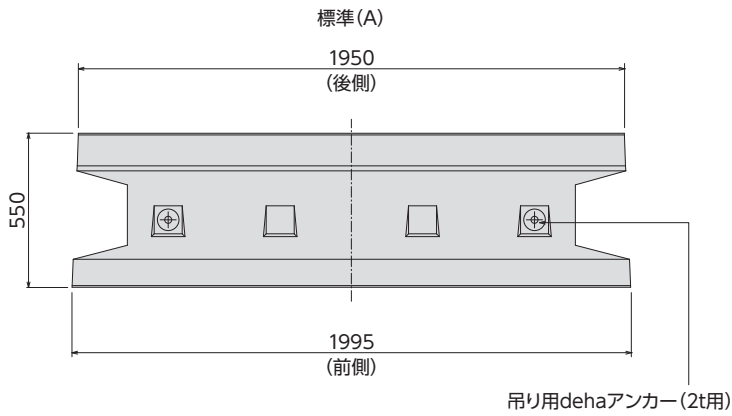

側面図

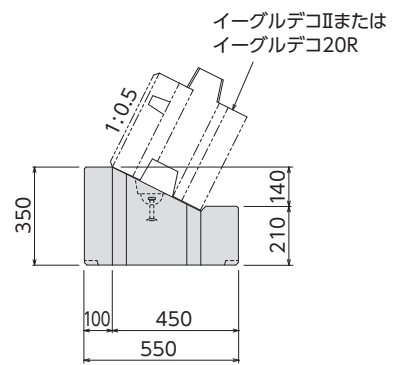

上面図

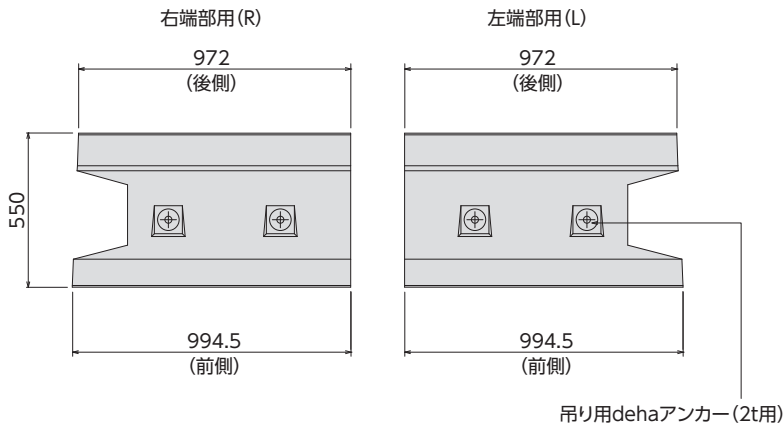

側面図

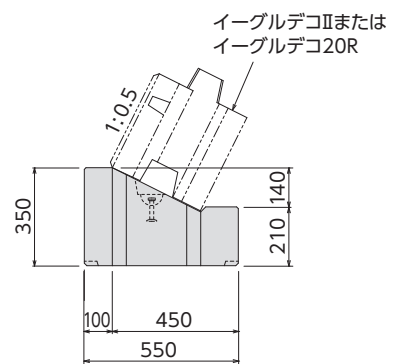

呼び名	寸法 (mm)			中詰コンクリート (m ³ /m)	参考重量 (kg)
	高さ H	幅 L	控長 B		
A	350	2000	550	0.016	613
L		1000			
R					

斜壁

直壁

河川ブロック

地下貯留

ガードレール基礎

CD側溝シリーズ

管渠型側溝

道路製品①

道路製品②

その他

斜
壁

直
壁

河川
ブロック

地下
貯留

ガード
レール
基礎

CD側溝
シリーズ

管渠型
側溝

道路製
品①

道路製
品②

その他



イーグルデコ20R
設楽ダム工事事務所：町浦シウキ線 設楽町



イーグルデコ20R
愛知県企業庁：臨海用地造成 田原市



イーグルデコ20R
海部建設事務所：主要地方道名古屋十四山線 弥富市



イーグルデコ20R
豊田市役所：九久平一号线



イーグルデコ20R
豊田市役所：鞍ヶ池SIC



イーグルデコ20R
弥富市役所：市道網田34号線



イーグルデコ20R
岐阜国道事務所：東海環状自動車道 本巣市



イーグルデコ20R
古川土木事務所：宮川災害 飛騨市



イーグルデコ20R
北勢国道事務所：東海環状自動車道 東員町



イーグルデコ20R+イーグルベース
四日市建設事務所：杉谷川災害 菟野町



イーグルデコ20R
民間工事：伊勢市



イーグルデコ20R
和歌山河川国道事務所：
京奈和自動車道(橋本道路)側道 橋本市



イーグルデコ20R+イーグルベース
高島土木事務所：上野谷川 高島市



イーグルデコ20R
浜松市役所：天竜相津線線道路災害復旧工事



イーグルデコ20R
民間工事：湖西市

✉お問い合わせはこちらから

弊社ホームページのお問い合わせフォームへジャンプします。